

Суряев М.С.
26.03.2024

Утверждено
 Директор проекта
 Д. Ю. Шевелин
 25 марта 2024г.

ТЕХНИЧЕСКОЕ ЗАДАНИЕ *н 2884*
КВР – 70

На выполнение комплекса работ по устройству внутриквартальных сетей ливневой канализации объекту строительства: «Кемеровская область-Кузбасс, Таштагольский район, пгт. Шерегеш, жилой район «Шория-Град».

1. Место выполнения работ, оказания услуг	
Место выполнения работ	Примечание
«Кемеровская область-Кузбасс, Таштагольский район, пгт. Шерегеш.»	Сдача документации об объемах выполненных работ производится Подрядчику на строительном объекте: «Кемеровская область-Кузбасс, Таштагольский район, пгт. Шерегеш.»
2. Требование к срокам (периодам) выполнения работ, оказания услуг	
Срок выполнения работ: в соответствии с графиком производства работ:	
3. Начальная (максимальная) цена контракта	
Представлять расчет начальной и договорной цены. Исходя из условий приемки выполненных работ, рассчитанная таким образом цена может быть структурирована по требованию подрядчика.	
4. Форма, сроки и порядок оплаты работ, услуг	
<p><u>Оплачивается путем перечисления денежных средств на расчетный счет субподрядчика в течение 30 дней после принятия объемов выполненных работ и подписания унифицированных форм КС-2, КС-3. (возможно рассмотреть уменьшения расчетного срока «в течении 10 дней...»). Необходимо при составлении КП прописывать в течении какого времени оплачивать.</u></p> <p><u>Без авансового платежа (по согласованию с руководителями возможно авансирования). Необходимо при составлении КП прописывать данную информацию.</u></p> <p>Субподрядчик обязуется выполнить Работы собственными силами и материалами.</p> <p><u>Процент генерального подрядчика за оказание координационных услуг 10 % (возможно уменьшение по согласованию руководителей).</u></p> <p>Подрядчик из сумм, причитающихся Субподрядчику за выполненные работы, <u>удерживает гарантийную сумму в размере 5 (пять) % от стоимости выполненных работ.</u></p> <p>Гарантийная сумма является обеспечительной мерой, обеспечивающей исполнение обязательств Субподрядчика по соблюдению сроков выполнения работ и по качеству выполненных работ. Удержанная гарантийная сумма возвращается равными долями по истечении каждого календарного года при отсутствии гарантийного случая в течение 5 (пяти) лет с даты подписания акта ввода Объекта в эксплуатацию.</p>	
5. Ведомость объемов работ, услуг: (Приложение проект СП-23/46-НК2 изм. 7 от 02.24).	
<p>Объем выемки грунта НК2 ДЛ12-К2.43 – 3 237,86 м³; Объем выемки грунта НК2 ДЛ10-К2.42 – 1 627,48 м³; Объем выемки грунта НК2 К2.2-К2.39 – 2 522,97 м³.</p>	
<p>Примечание: Стоимость работ включает в себя полный комплекс работ и затрат, в т.ч. стоимость основных материалов и работ по:</p> <ul style="list-style-type: none"> - <u>разработке грунта;</u> - <u>перевозке непригодного грунта на расстояние до 6,5 км;</u> - <u>содержанию отвала;</u> - <u>чистке кузовов;</u> - <u>прокладке трубопровода Ø315 мм:</u> НК2 ДЛ12-К2.43 – 73,3 м; НК2 ДЛ10-К2.42- 39,42 м; НК2 К2.2-К2.39 – 57,83 м. - <u>подключение к дренажной канализации НК13;</u> - <u>устройству железобетонных колодцев;</u> - <u>гидроизоляции поверхности колодцев.;</u> - <u>обратной засышке с уплотнением.</u> 	

<p>стоимость вспомогательных материалов, крепеж, затраты на леса и подмости, автовышки, грузоподъемных механизмов и оборудования; затраты на разгрузку, погрузку, перемещение по строительной площадке материалов и оборудование; доставка материалов и оборудования на стройплощадку; перебазировка строительной организации на объект; доставка, проживание субподрядной организации и оплата командировочных расходов; транспортные расходы, подготовка ППР; затраты связанные с уборкой мусора и прочие сопутствующие расходы и затраты в соответствии с данным комплексом работ.</p>	
<p>6. Ведомость материалов и оборудования</p>	
<p>*Если в требованиях Подрядчика к выполняемым работам и используемым материалам присутствуют слова «или эквивалент», то в этом случае участник размещения заказа должен сформулировать свое предложение в виде конкретного наименования и указать конкретную марку используемого материала (в соответствии с п.п. а, п.3, ч.4, ст.41.8 Федерального закона от 21 июля 2005 года № 94-ФЗ «О размещении заказов на поставки товаров, выполнение работ, оказание услуг для государственных и муниципальных нужд»).</p>	
<p>7. Требования Подрядчика к перечню и объему выполняемых работ и используемых материалов</p>	
<p>Работы должны быть выполнены в строгом соответствии с перечнем и объемом выполняемых работ, используемых материалов, указанными в сметной документации, требованиями действующего законодательства РФ, в полном соответствии с ГОСТ, ТУ, СНИП, СанПиН и другими нормативно-правовыми актами, требованиями пожарной безопасности.</p> <p>Работы должны быть выполнены согласно перечня выполняемых работ и используемых материалов в полном объеме, с надлежащим качеством, в соответствии с требованиями сметной документации, требованиям и нормативных документов.</p> <p>Продукция должна соответствовать ГОСТ и техническим требованиям.</p>	
<p>8. Привлечение субподрядчиков (соисполнителей)</p>	
<p>Допускается привлечение исполнителем работ субподрядчиков (соисполнителей), имеющих соответствующие лицензии на выполнение перечня поручаемых им работ при получении письменного одобрения Подрядчика, причем исполнитель работ несет всю ответственность за действия субподрядчиков (соисполнителей).</p>	
<p>9. Требования к качеству, техническим характеристикам выполняемых работ (оказываемых услуг), требования к их безопасности, требования к результатам работ</p>	
1	<p>Качественно выполнить все работы, предусмотренные контрактом, в объеме и в сроки, предусмотренные контрактом, календарным графиком производства работ, утвержденной сметной документацией, действующими нормами и правилами выполнения работ (СНиП).</p>
2	<p>При проведении работ должны быть достигнуты показатели объекта, предусмотренные проектом, соответствующих требованиям действующих технических регламентов СНиП, ГОСТ, СанПИН, НПБ и др. нормативным документам, действующим на территории РФ, а также требованиям энергетической эффективности зданий и сооружений. Используемые к применению материалы, конструкции, оборудование должны быть новыми, ранее не использующимися, должны соответствовать государственным стандартам и техническим условиям, отвечать требованиям пожарной и экологической безопасности, требованиям энергетической эффективности, иметь сертификаты, паспорта и другие документы, удостоверяющие их качество.</p> <p>Выполнить работы в сроки, предусмотренные контрактом, календарным графиком производства работ, и сдать результат этих работ Подрядчику в соответствии с условиями контракта, требованиями действующего законодательства Российской Федерации, Строительных Норм и Правил (СНиП), нормативных актов.</p> <p>Применяемые материалы, изделия и конструкции должны иметь документы, подтверждающие их качество и безопасность, сертификаты (пожарные, санитарно-гигиенические и другие), технические паспорта. Копии данных документов должны представляться Субподрядчиком при предъявлении актов о приемки выполненных работ (форма КС-2).</p>
3	<p>Нести ответственность за сохранность указанного имущества, а также всего объекта до даты подписания акта сдачи-приемки выполненных работ в полном объеме приемочной комиссией.</p>
4	<p>Устранять собственными силами и за свой счет дефекты и недоделки, обнаруженные во время выполнения работ и в период гарантийного срока, указанного в контракте.</p> <p>Начать выполнения работ по устранению недостатков (дефектов) не позднее 3 дней со дня письменного уведомления Подрядчиком.</p>
5	<p>В процессе выполнения работ Субподрядчик с сопроводительным письмом предъявляет Подрядчику акты выполненных работ форм КС-2 и КС-3 в трёх экземплярах, а также акты на скрытые работы, исполнительные съемки, подтверждения стоимости на материалы и оборудование, выставленные в сметах по прайс-листам, сертификаты, технические паспорта, журналы работ, счет-фактуру.</p>

6	В процессе производства работ не позднее 20 числа текущего месяца, Субподрядчик предъявляет Подрядчику для приемки объема работ за текущий месяц акты выполненных работ форм КС-2 (в электронном виде и бумажном носителе – 3 экз.) и КС-3 (на бумажном носителе в трех экземплярах), акты на скрытые работы, исполнительные съемки. В подтверждение произведенных затрат по СМР, Субподрядчик представляет Подрядчику вместе с формами КС-2 и КС-3 счета-фактуры, товарно-транспортные накладные на материалы и оборудования, а также иные документы подтверждающие произведенные затраты для выполнения работ.
7	При выполнении работ Субподрядчик обязан предоставить Подрядчику сертификаты (паспорта) качества на русском языке на изделия и материалы, применяемые для выполнения работ, соответствие их требованиям санитарных правил и норм (СанПиН) и требованиям пожарной безопасности. В процессе выполнения работ заменять материалы только с предварительного письменного согласия Подрядчика, если замена не влияет на качество выполнения работ, в пределах цены контракта.
8	В процессе выполнения работ согласовывать с Подрядчиком качество применяемых материалов на предмет их соответствия требуемому качеству работ.
9	Во время выполнения работ обеспечить соблюдение правил внутреннего трудового распорядка организации Генподрядчика. Работу в выходные и праздничные дни согласовывать с Подрядчиком.
10	При выполнении работ Субподрядчик должен нести ответственность за сохранность имущества до даты подписания акта сдачи-приемки выполненных работ Подрядчиком в полном объеме.
11	По окончании работ убрать весь строительный мусор, остатки стройматериалов, демонтировать и вывезти временные сооружения, без чего работы не могут считаться законченными.
12	За три дня до завершения работ информировать Подрядчика о необходимости принятия этих работ.
10. Требования к сроку предоставления гарантии качества работ, услуг	
Требуемое значение	Примечание
Гарантийный срок 5 лет.	В период гарантийного срока подрядчик устраняет дефекты, недостатки, недочеты за свой счет. Гарантийный срок в этом случае продлевается соответственно на период устранения дефектов, недостатков и недочетов. В случае не устранения Субподрядчиком обнаруженных дефектов или других недостатков, выявленных в процессе выполнения подрядных работ и/или эксплуатации Объекта в течение гарантийного срока, Подрядчик вправе привлечь для исправления другую организацию с удержанием (возвратом) стоимости работ с Субподрядчика в беспорядном порядке.

По техническим вопросам обращаться:

Комаровская Елена Андреевна, 8-923-607-1145, e.komarovskaya@sds-stroy.ru

По вопросам предоставления коммерческого предложения обращаться:

Сараева Марина Сергеевна, 8-923-465-4130, m.saraeva@sds-stroy.ru

СОГЛАСОВАНО:
Начальник отдела ПТО

Начальник управления
по коммерческим вопросам

(подпись)

Д. Ю. Мишура

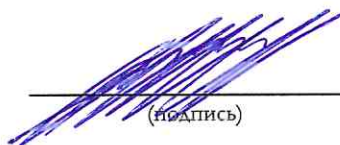
(подпись)

А. Ю. Иванов

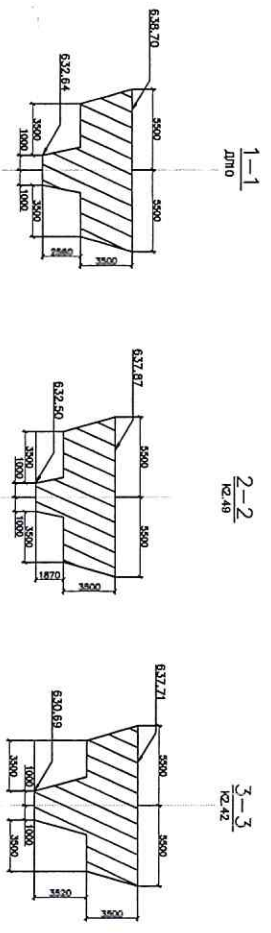
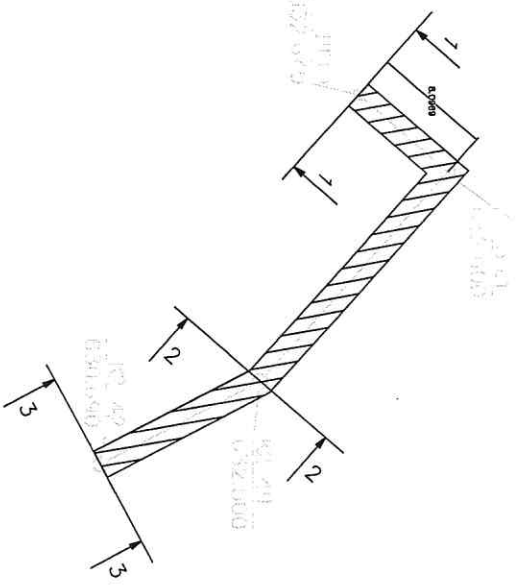

№	Объем, м ³
ДП10-К2.53.1	335,33
К2.53.1-К2.49	770,98
К2.49-К2.42	521,17

Объем выемки = 1627,48 м³

— прореза
лубневой канализации

Изм.	Кол.уч.	Лист	№ док.	Подп.	Дата	Камеробская область, Ташиногорский район, пгт. Шерегеш, жилой район "Циркус"	Страниц	Лист	Листов
Геологист	Инженер ИА				20.03	Исполнительная схема	ИД	1	1
Объем выемки НК2 ДП10-К2.42						ООО "СДС-Строй"			

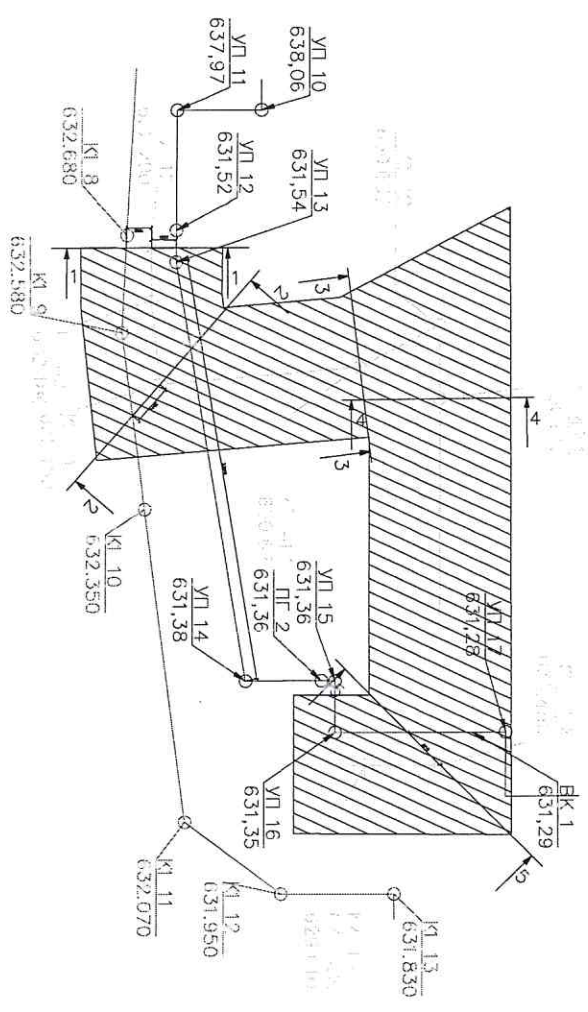

№	Объем, м ³
ДП12-К2.40	168,04
К2.40-К2.41	273,07
К2.41-К2.41.1	691,18
К2.41.1-К2.42	316,75
К2.42-К2.42.1	259,74
К2.42.1-К2.42.2	1270,19
К2.42.2-К2.43	258,89

Объем выемки = 3237,86 м³

1-1
ДП12

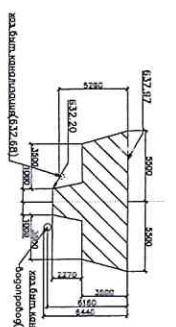

2-2
К2.41

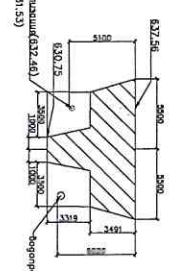

3-3
К2.41.1

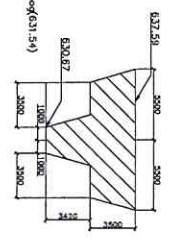

4-4
К2.42.1

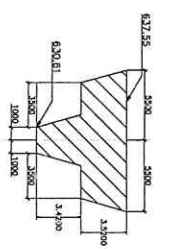

5-5
К2.42.2

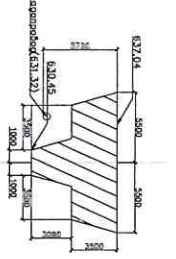

- трасса водопровода
- трасса хозяйственно-бытовой канализации
- трасса ливневой канализации

Кемеровская область, Таштагольский район, пгт. Шеревещ		2024	
жилой район "Шервиз"		Дата	
Имя	Кол.уч.	Лист	№ док.
		Лист	Лист
Исполнительная схема			
Объем выемки НК2 ДП12-К2.43		ИД	Листов
		1	1
Георгист		20.03	
Нестрой ИА			
Формат А3			