

Приложение №
к Положению о закупочной деятельности
в ООО «СДС-Строй» № _____
от «___» _____ 2024 г.

Утверждено

Генеральный директор

К.Ю. Изосимов

_____.2024г.

ТЕХНИЧЕСКОЕ ЗАДАНИЕ
КВР – 41

~2796

На заполнение дверных проемов в здании Молочной кухни на объекте молочно-товарный комплекс на 2400 коров и 2800 голов молодняка » по адресу: Кемеровская область-Кузбасс, Чебулинский муниципальный округ, АОЗТ "Чебулинское" (I-II этапы строительства)

1. Место выполнения работ, оказания услуг	
Место выполнения работ	Примечание
Кемеровская область - Кузбасс, Чебулинский муниципальный округ, АОЗТ «Чебулинское»	Сдача документации об объемах выполненных работ производится Генподрядчику на строительном объекте: «Кемеровская область - Кузбасс, Чебулинский муниципальный округ, АОЗТ «Чебулинское» объект: «Молочно-товарный комплекс на 2400 коров и 2800 голов молодняка»
2. Требование к срокам (периодам) выполнения работ, оказания услуг	
Срок выполнения работ: 23.05.2024-01.06.2024	
3. Начальная (максимальная) цена контракта	
Представлять расчет начальной и договорной цены в формате расчета договорной цены. Прописывать, что входит в стоимость работ.	
4. Форма, сроки и порядок оплаты работ	
<p>Оплачивается путем перечисления денежных средств на расчетный счет субподрядчика в течение 30 дней после принятия объемов выполненных работ и подписания унифицированных форм КС-2, КС-3.</p> <p>Авансовый платеж по согласованию руководителей (возможно рассмотрение графика финансирования).</p> <p>Субподрядчик обязуется выполнить Работы собственными силами и материалами.</p> <p>Процент генерального подрядчика за оказание координационных услуг 10 % (возможно уменьшение по согласованию руководителей).</p> <p>Генподрядчик из сумм, причитающихся Субподрядчику за выполненные работы, удерживает гарантийную сумму в размере 5 (пять) % от стоимости выполненных работ.</p> <p>Гарантийная сумма является обеспечительной мерой, обеспечивающей исполнение обязательств Субподрядчика по соблюдению сроков выполнения работ и по качеству выполненных работ. Удержанная гарантийная сумма возвращается равными долями по истечении каждого календарного года при отсутствии гарантийного случая в течение 5 (пяти) лет с даты подписания акта ввода Объекта в эксплуатацию.</p>	
5. Ведомость объемов работ (Приложение - проект 117/23-2-АР4.ГЧ)	
<p>Все работы выполнять согласно проекту шифр 117/23-2-АР4.ГЧ л 5, 6, 9, 10.</p> <p>Перечень работ:</p> <p>1) <u>Выполнить доставку и монтаж ворот в здании Молочной кухни:</u></p> <ul style="list-style-type: none">- Ворота подъемно-секционные, размер проема 4000x3600(h), с электроприводом, оборудовать калиткой, ALUTECH (поз.1) – 2 шт.;- Ворота подъемно-секционные, размер проема 4200x3600(h), с электроприводом, оборудовать калиткой, ALUTECH (поз.2) – 2 шт.;- Ворота подъемно-секционные, размер проема 4200x3600(h), с электроприводом, ALUTECH (поз.3) – 2 шт.;- Ворота подъемно-секционные, размер проема 3000x3000(h), с электроприводом, ALUTECH (поз.4) – 1 шт.;- Ворота подъемно-секционные, размер проема 2500x2500(h), с электроприводом, ALUTECH (поз.5) – 1 шт.;	

2) Выполнить доставку и монтаж дверных блоков в здании Молочной кухни:

Двери наружные:

- Дверной блок ДСН Оп Бпр Пр Р 2100-1000, ГОСТ 31173-2016 (поз. 7) – 1 шт.;
- Дверной блок ДПН О Бпр Дп 2100-1310, ГОСТ 30970-2014 (поз. 8) – 1 шт.;
- Дверь Д-13, индивидуальное изготовление (поз. 13, см. эскиз) – 2 шт.;

Двери внутренние:

- Дверной блок ДПВ Г Бпр Оп Пр Р 2100-1000, ГОСТ 30970-2014 (поз. 6) – 3 шт.;
- Дверной блок ДПВ Г Бпр Оп Пр Р 2100-900, ГОСТ 30970-2014 (поз. 9) – 3 шт.;
- Дверной блок ДСВ Оп Пр Вн 2100-900, ГОСТ 31173-2016 (поз. 10) – 1 шт.;
- Дверной блок ДПВ Г П Оп Пр Р 2100-700, ГОСТ 30970-2014 (поз. 11) – 1 шт.;
- Дверной блок ДПВ Г Бпр Оп Л Р 2100-900, ГОСТ 30970-2014 (поз. 12) – 2 шт.;
- Дверной блок ДПВ Г Бпр Оп Пр Р 1600-710, индивидуальное изготовление (поз. 14) – 1 шт.

Общие указания по монтажу дверных блоков:

1. При заказе дверей уточнить фактические размеры;
2. Наружную дверь (поз. 8) и внутренние двери (поз. 6,9, 11, 12) изготовить из ПВХ–профилей;
3. Наружные двери выполнять с уплотнением в притворах и оборудовать приборами самозакрывания в соответствии с п . 2.8 ГОСТ 24698-81;
4. Наружную дверь (поз. 7) изготовить металлической утепленной. Дверь выполнить с уплотнением в притворах и оборудовать приборами самозакрывания;
5. Дверь поз. 14 изготовить в составе перегородки легкого типа высотой до верха 1,8 м, не доходящей до пола на 0,2 м. Материалы для двери : каркас - алюминиевый профиль , заполнение - пластик HPL б = 10 мм . Расход материала см . примечание п . 6 лист 6.

Примечание: Стоимость работ включает в себя полный комплекс работ и затрат, в т.ч. стоимость основных материалов, стоимость вспомогательных материалов, крепежей, элементов, обеспечивающих нормальную эксплуатацию изделий и т.д.; стоимость основных работ по монтажу дверных блоков и ворот, стоимость дополнительных работ связанных со сборкой, подачей, обработкой конструкций; стоимость упаковки; затраты на леса и подмости, автовышки, грузоподъемные механизмы и оборудование; затраты на разгрузку, погрузку, перемещение по строительной площадке изделий, материалов и оборудования; доставка изделий, материалов и оборудования на стройплощадку; перебазировка строительной организации на объекте; доставку, проживание сотрудников субподрядной организации и оплату командировочных расходов; транспортные расходы, подготовка ППР; затраты связанные с уборкой мусора и прочие сопутствующие работы и затраты в соответствии с данным комплексом работ и проектной документацией.

6. Ведомость материалов и оборудования
(Приложение проект 117/23-2-АР4.ГЧ) *

*Если в требованиях Генподрядчика к выполняемым работам и используемым материалам присутствуют слова «или эквивалент», то в этом случае участник размещения заказа должен сформулировать свое предложение в виде конкретного наименования и указать конкретную марку используемого материала (в соответствии с п.п. а, п.3, ч.4, ст.41.8 Федерального закона от 21 июля 2005 года № 94-ФЗ «О размещении заказов на поставки товаров, выполнение работ, оказание услуг для государственных и муниципальных нужд»).

7. Требования Генподрядчика к перечню и объему выполняемых работ и используемых материалов

Работы должны быть выполнены в строгом соответствии с перечнем и объемом выполняемых работ, используемых материалов, указанными в сметной документации, требованиями действующего законодательства РФ, в полном соответствии с ГОСТ, ТУ, СНиП, СанПиН и другими нормативно-правовыми актами, требованиями пожарной безопасности.
Работы должны быть выполнены согласно перечню выполняемых работ и используемых материалов в полном объеме, с надлежащим качеством, в соответствии с требованиями сметной документации, требованиям и нормативных документов.
Продукция должна соответствовать ГОСТ и техническим требованиям.

8. Привлечение субподрядчиков (соисполнителей)

Допускается привлечение исполнителем работ субподрядчиков (соисполнителей), имеющих соответствующие лицензии на выполнение перечня поручаемых им работ при получении письменного одобрения Генподрядчика, причем исполнитель работ несет всю ответственность за действия субподрядчиков (соисполнителей).

9. Требования к качеству, техническим характеристикам выполняемых работ (оказываемых услуг), требования к их безопасности, требования к результатам работ	
1	Качественно выполнить все работы, предусмотренные контрактом, в объеме и в сроки, предусмотренные контрактом, календарным графиком производства работ, утвержденной сметной документацией, действующими нормами и правилами выполнения работ (СНиП).
2	<p>При проведении работ должны быть достигнуты показатели объекта, предусмотренные проектом, соответствующих требованиям действующих технических регламентов СНиП, ГОСТ, СанПиН, НПБ и др. нормативным документам, действующим на территории РФ, а также требованиям энергетической эффективности зданий и сооружений. Используемые к применению материалы, конструкции, оборудование должны быть новыми, ранее не использующимися, должны соответствовать государственным стандартам и техническим условиям, отвечать требованиям пожарной и экологической безопасности, требованиям энергетической эффективности, иметь сертификаты, паспорта и другие документы, удостоверяющие их качество.</p> <p>Выполнить работы в сроки, предусмотренные контрактом, календарным графиком производства работ, и сдать результат этих работ Генподрядчику в соответствии с условиями контракта, требованиями действующего законодательства Российской Федерации, Строительных Норм и Правил (СНиП), нормативных актов.</p> <p>Применяемые материалы, изделия и конструкции должны иметь документы, подтверждающие их качество и безопасность, сертификаты (пожарные, санитарно-гигиенические и другие), технические паспорта. Копии данных документов должны представляться Подрядчиком при предъявлении актов о приемки выполненных работ (форма КС-2).</p>
3	Нести ответственность за сохранность указанного имущества, а также всего объекта до даты подписания акта сдачи-приемки выполненных работ в полном объеме приемочной комиссией.
4	<p>Устранять собственными силами и за свой счет дефекты и недоработки, обнаруженные во время выполнения работ и в период гарантийного срока, указанного в контракте.</p> <p>Начать выполнения работ по устранению недостатков (дефектов) не позднее 5 дней со дня письменного уведомления Генподрядчиком.</p>
5	В процессе выполнения работ Подрядчик с сопроводительным письмом предъявляет Генподрядчику акты выполненных работ форм КС-2 и КС-3 в трёх экземплярах, а также акты на скрытые работы, исполнительные съемки, подтверждения стоимости на материалы и оборудование, выставленные в сметах по прайс-листам, сертификаты, технические паспорта, журналы работ, счет-фактуру.
6	В процессе производства работ не позднее 20 числа текущего месяца, Подрядчик предъявляет Генподрядчику для приемки объема работ за текущий месяц акты выполненных работ форм КС-2 (в электронном виде и бумажном носителе – 3 экз.) и КС-3 (на бумажном носителе в трех экземплярах), акты на скрытые работы, исполнительные съемки. В подтверждение произведенных затрат по СМР, Подрядчик представляет Генподрядчику вместе с формами КС-2 и КС-3 счета-фактуры, товарно-транспортные накладные на материалы и оборудования, а также иные документы подтверждающие произведенные затраты для выполнения работ.
7	<p>При выполнении работ Подрядчик обязан предоставить Генподрядчику сертификаты (паспорта) качества на русском языке на изделия и материалы, применяемые для выполнения работ, соответствие их требованиям санитарных правил и норм (СанПиН) и требованиям пожарной безопасности.</p> <p>В процессе выполнения работ заменять материалы только с предварительного письменного согласия Генподрядчика, если замена не влияет на качество выполнения работ, в пределах цены контракта.</p>
8	В процессе выполнения работ согласовывать с Генподрядчиком качество применяемых материалов на предмет их соответствия требуемому качеству работ.
9	Во время выполнения работ обеспечить соблюдение правил внутреннего трудового распорядка организации Генподрядчика. Работу в выходные и праздничные дни согласовывать с Генподрядчиком.
10	При выполнении работ Подрядчик должен нести ответственность за сохранность имущества до даты подписания акта сдачи-приемки выполненных работ Генподрядчиком в полном объеме.
11	По окончании работ убрать весь строительный мусор, остатки стройматериалов, демонтировать и вывезти временные сооружения, без чего работы не могут считаться законченными.
12	За три дня до завершения работ информировать Генподрядчика о необходимости принятия этих работ.

10. Требования к сроку предоставления гарантии качества работ, услуг

Требуемое значение	Примечание
Гарантийный срок 5 лет.	В период гарантийного срока подрядчик устраняет дефекты, недостатки, недочеты за свой счет. Гарантийный срок в этом случае продлевается соответственно на период устранения дефектов, недостатков и недочетов. В случае не устранения Подрядчиком обнаруженных дефектов или других недостатков, выявленных в процессе выполнения подрядных работ и/или эксплуатации Объекта в течение гарантийного срока, Генподрядчик вправе привлечь для исправления другую организацию с удержанием (возвратом) стоимости работ с Подрядчика в бесспорном порядке.

По техническим вопросам обращаться:
Инженер ПТО Федорова Анастасия Владимировна
тел. 8(923)600-61-31, e-mail: a.fedorova@sds-stroy.ru

По вопросам предоставления коммерческого предложения обращаться:

СОГЛАСОВАНО:

Начальник управления
промышленного строительства
ООО «СДС-Строй»

Начальник управления
по коммерческим вопросам



(подпись)

Прокудин А. В.

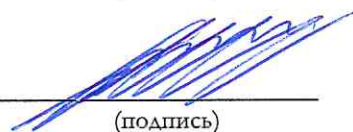

(подпись)

Иванов А.Ю.

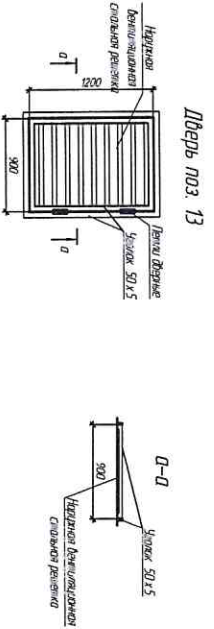
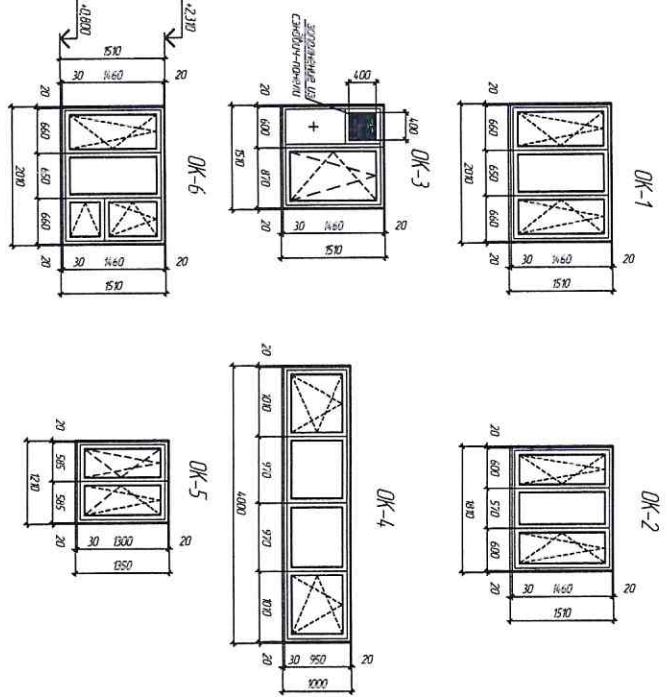

Ведомость заполнения прорезей

Поз.	Обозначение	Назначение	Кол.	Масса	Прочн.
		Вид	ед.	кг	
1	АШУПН	Вставка	2		
2	АШУПН	Вставка	2		
3	АШУПН	Вставка	2		
4	АШУПН	Вставка	1		
5	АШУПН	Вставка	1		
6	АШУПН	Вставка	3		
7	АШУПН	Вставка	1		
8	АШУПН	Вставка	1		
9	АШУПН	Вставка	1		
10	АШУПН	Вставка	1		
11	АШУПН	Вставка	1		
12	АШУПН	Вставка	2		
13	АШУПН	Вставка	2		
14	АШУПН	Вставка	1		
15	АШУПН	Вставка	1		
16	АШУПН	Вставка	1		
17	АШУПН	Вставка	1		
18	АШУПН	Вставка	1		
19	АШУПН	Вставка	1		
20	АШУПН	Вставка	1		
21	АШУПН	Вставка	1		
22	АШУПН	Вставка	1		
23	АШУПН	Вставка	1		
24	АШУПН	Вставка	1		
25	АШУПН	Вставка	1		

Спецификация материалов для двери поЗ 13 (1 шт.)

Поз.	Обозначение	Назначение	Кол.	Масса	Прочн.
			ед.	кг	
1	ГОСТ 6899-91	Уплотнитель	1		
2	ГОСТ 5096-2005	Лист нержавеющей стали	2		
3	ГОСТ 1717-77	Лист нержавеющей стали	1		

1. Для заклепки окон и дверей использовать фирменные материалы.
2. Надрезать дверь, поЗ 13 и вырезать ее (поЗ 6, 8, 10, 12) из металла по ГОСТ 1717-77.
3. Надрезать дверь вырезать с уплотнителем в прорезях и обработать прорези специальным средством в соответствии с п. 2.8 ГОСТ 24698-81.
4. Надрезать дверь (поЗ 11) использовать неметаллический уплотнитель.
5. Дверные ручки ОК-1, ОК-2, ОК-3, ОК-4, ОК-5, ОК-6 по ГОСТ 24698-81.
6. Рельсовые стержни ОК-1, ОК-2, ОК-3, ОК-4, ОК-5, ОК-6 по ГОСТ 24698-81.
7. Дверь поЗ 13, использовать в составе перегородки высотой до верха 18 м, не доходящей до пола на 0,2 м. Минимум для двери - комплект - уплотнительный профиль, зажимные - пазы (ПЗ-1) мм. Расход материала см. приложение п. 6 лист 5.

№	Позиция	Вид	Материал	Кол.	Масса	Прочн.
1	Уплотнитель	ГОСТ 6899-91	Уплотнитель	1		
2	Лист нержавеющей стали	ГОСТ 5096-2005	Лист нержавеющей стали	2		
3	Лист нержавеющей стали	ГОСТ 1717-77	Лист нержавеющей стали	1		

177/23-2-Ал.Г.Ч

Копировать